



## UTILISATION

Les féculés ont tendance à colmater les canalisations c'est pourquoi leur rejet en égouts est interdit.

Le **SÉPARATEUR À FÉCULES TYPE SF-PE** piège les féculés selon le principe de décantation. Il s'installe sur les circuits de rejets des eaux d'éplucheuses de légumes.

L'installation ne doit pas recevoir les eaux de pluie et les eaux contenant des huiles et des graisses.

Cet équipement est installé notamment dans les :

- Restaurants
- Cuisines collectives
- Industries agro-alimentaires



CE

SF-PE 05 | © MSE



## FONCTIONNEMENT

Les **SÉPARATEURS À FÉCULES SF-PE** sont équipés de :

- un ou deux puits de visite
- Un siphon de sortie PVC
- une buse de pulvérisation alimentée en eau potable par une électrovanne (non fournie) permettant de rabattre les mousses
- un joint nitrile en entrée et en sortie
- un piquage DN 110 avec joint hublot pour le raccordement d'une canalisation d'évent.



Le + MSE : Renfort interne en inox



## CONSTRUCTION

Le séparateur est construit en polyéthylène rotomoulé (épaisseur = 10 mm).





# SÉPARATEUR À FÉCULES PE TAILLE 3 À 10 TYPE SF-PE



## CARACTÉRISTIQUES

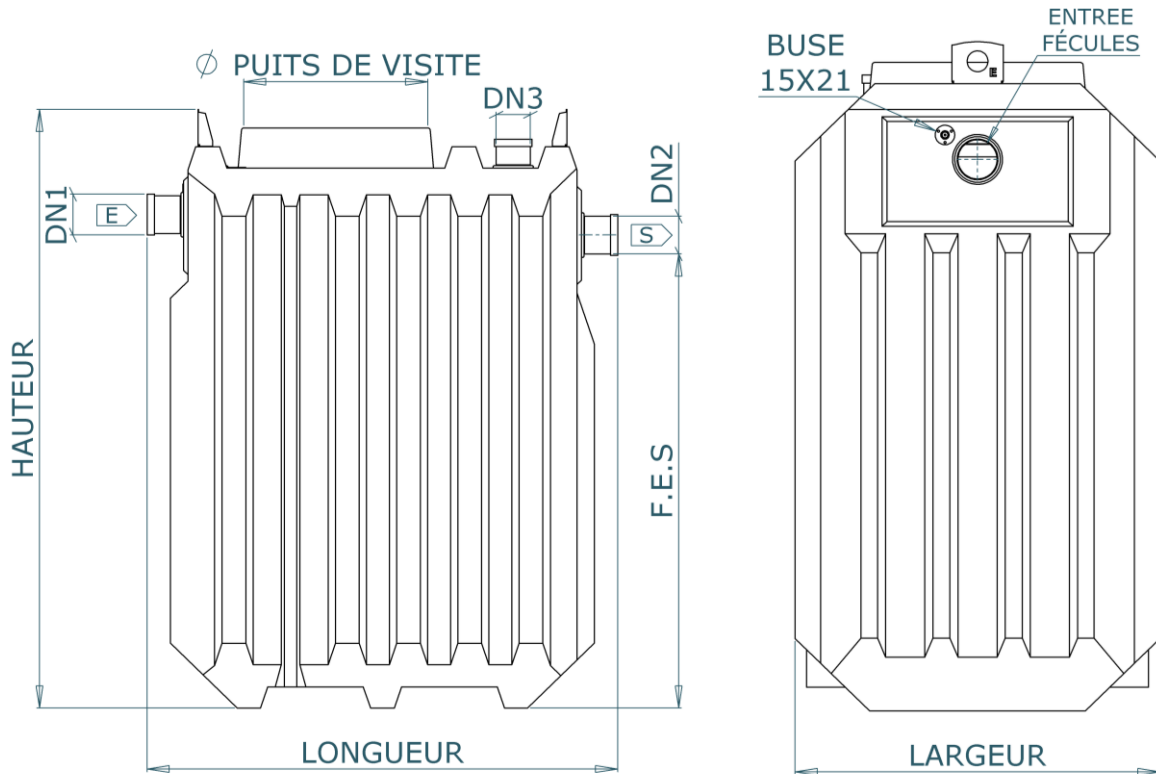

TAILLE SFPE	03	05	07	10	UNITÉ
Largeur	820	1120	1120	1650	(mm)
Longueur	1345	1615	2790	2095	(mm)
Hauteur	2050	2050	2050	2050	(mm)
Masse	110	175	250	250	(kg)
Nombre amorce puits de visite	1	1	2	2	
Ø Puits de visite	580	580	580	580	(mm)
DN 1 et DN 2	110	125	125	160	(mm)
DN 3 (Évent)	110	110	110	110	(mm)
FES : Fil d'eau de sortie / Radier	1560	1560	1560	1560	(mm)
Δp Entrée / sortie	70	70	70	70	(mm)
Volume total	1239	1981	3219	3927	(Litres)



## OPTIONS

- Construction en acier inoxydable 304L
- Colonne d'extraction



## INSTALLATION ET ENTRETIEN

L'installation du séparateur est décrite dans la « Notice de pose séparateur ».

Les séparateurs en polyéthylène ne sont pas conçus pour une installation en nappe phréatique. Le cas échéant, privilégier un séparateur en inox.

Le séparateur à féculés doit être vidangé et curé régulièrement. Leur fréquence dépend du nombre de couverts du restaurant, du type de cuisine, de la présence ou non d'une machine à laver la vaisselle.

Pour plus de détails concernant l'entretien du séparateur, se référer à la « Notice d'exploitation séparateur »