

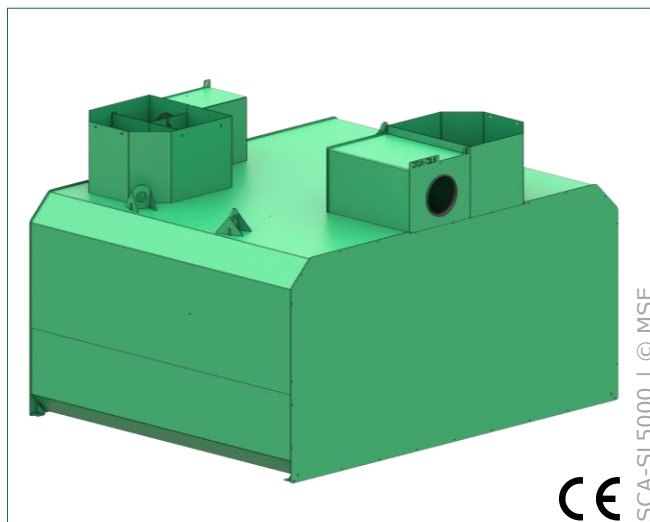

UTILISATION

Un **SÉPARATEUR À HYDROCARBURES** est destiné à piéger les hydrocarbures en suspension dans les eaux pluviales. Il est doté d'un débourbeur, qui permet de décanter les matières lourdes. Le SCA traite la totalité du débit.

Le séparateur est dimensionné pour traiter les eaux pluviales d'un réseau gravitaire pour une vitesse d'écoulement n'excédant pas 0,7 m/s. La Taille Nominale (TN) de l'appareil est déterminée selon la formule de l'instruction technique 77-284 relative aux réseaux d'assainissement des agglomérations qui tient compte à la fois de la pente, de la nature du revêtement et de la surface du bassin versant ou suivant la NF EN 752-4.



SCA-SL5000 | © MSE

Le séparateur est de Classe I – Rejet inférieur à 5 mg/L suivant la norme NF EN 858-1.

Le SCA-SL5000 est spécialement conçu pour les aires de lavage et de dépotage. Il est donc pourvu d'un débourbeur de 5 m³.

Cet appareil est utilisé notamment pour les applications suivantes :

- Aires de distribution de carburants
- Aires de lavage
- Ateliers mécaniques
- Sites pétroliers
- Aéroports
- Parkings



CONSTRUCTION

Le séparateur est construit en acier S 235 JR avec un revêtement intérieur – extérieur par peinture époxy polyamide sur tôles grenillées. La conception et le revêtement de l'acier respectent la norme NF EN 858-1.



CARACTERISTIQUES

TYPE	SCA-SL5000	UNITE DE MESURE
Débit traité TN	16	Litres / seconde
Densité des hydrocarbures prise en compte	0,85	
Volume total utile du séparateur	5765	Litres
Volume utile du débourbeur	5010	Litres
Vitesse ascensionnelle	7,5	mètre / heure
Charge superficielle	0,5	m ² /Litre/seconde
Surface de séparation	8	m ²
Volume total de rétention des hydrocarbures	160	Litres

L'appareil est de forme parallélépipédique ce qui augmente sa résistance et facilite la mise en place.

Le séparateur débourbeur à hydrocarbures est équipé de :

- Joints hublots d'entrée et de sortie
- Un filtre coalesceur co-courant
- Un obturateur automatique en PEHD démontable
- Un siphon d'évacuation
- Deux amorces de puits de visite avec ouverture libre

Le filtre coalesceur est en polypropylène et présente de nombreux avantages comme de très faibles pertes de charges, une section de passage importante et une capacité de séparation de phase élevée.

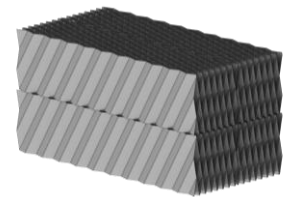

Le principe de fonctionnement de l'obturateur automatique repose sur la différence de densité entre l'eau et les hydrocarbures. Il est taré à une densité de 0,85 et permet d'éviter le rejet accidentel d'hydrocarbures en obturant la sortie.





DIMENSIONS

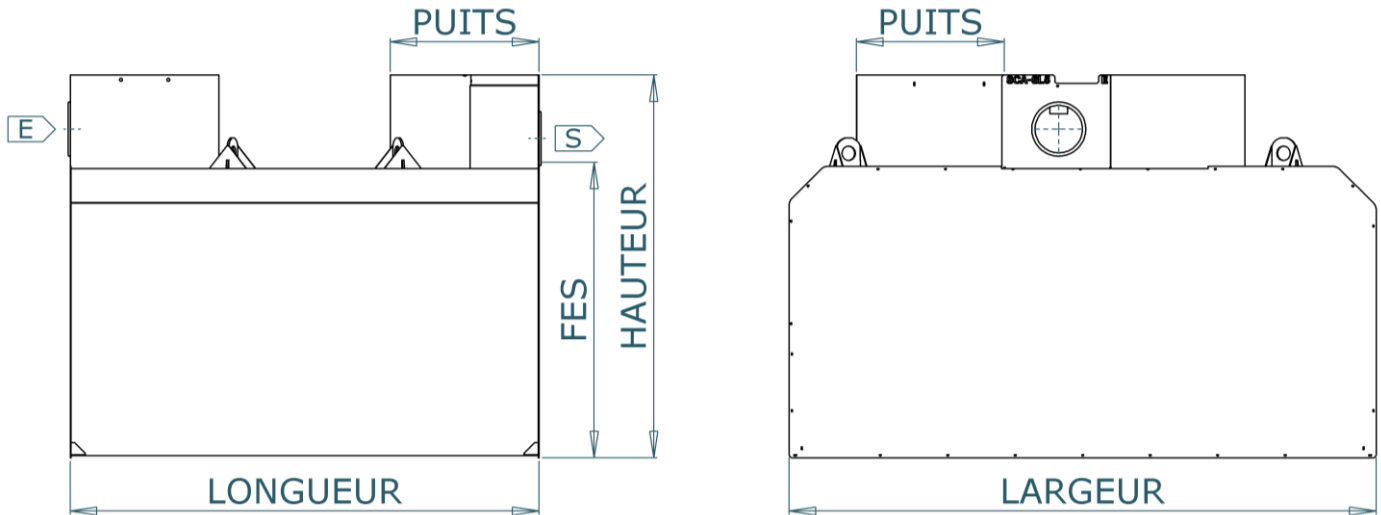

Largeur	(mm)	2480
Longueur	(mm)	1980
Hauteur	(mm)	1615
Masse	(kg)	660
Ø Entrée & Sortie	(mm)	200
Ø Puits de visite	(mm)	625x630
FES : Fil d'eau de sortie / Radier	(mm)	1245
Δ Entrée / Sortie	(mm)	40

OPTIONS

- Sondes (hydrocarbures, boues, trop plein) associées à une alarme acoustique
- Trappe en aluminium
- Cartouche pour rejet 1 mg/litre
- Tuyau de vidange
- Anodes sacrificielles
- Ancrage par sangles ou châssis pose rapide (CPR) en cas de présence de nappe phréatique



INSTALLATION ET ENTRETIEN

L'installation du séparateur est décrite dans la « Notice de pose séparateur ».

Le séparateur doit être entretenu régulièrement, selon les prescriptions de la NF 858-2, avec notamment :

- Surveillance du niveau d'hydrocarbures et de boues tous les 6 mois (sauf en cas de présence de sondes de détection) et vidange de l'appareil si nécessaire
- Contrôle du fonctionnement de l'obturateur automatique tous les 6 mois
- Nettoyage de la canalisation d'évacuation tous les 6 mois
- Vidange totale de l'appareil et inspection générale tous les 5 ans

Pour plus de détails concernant l'entretien du séparateur, se référer à la « Notice d'exploitation séparateur ».

SEPARATEUR DEBOURBEUR A HYDROCARBURES TYPE SCA-SL5000 - 16 L/SEC

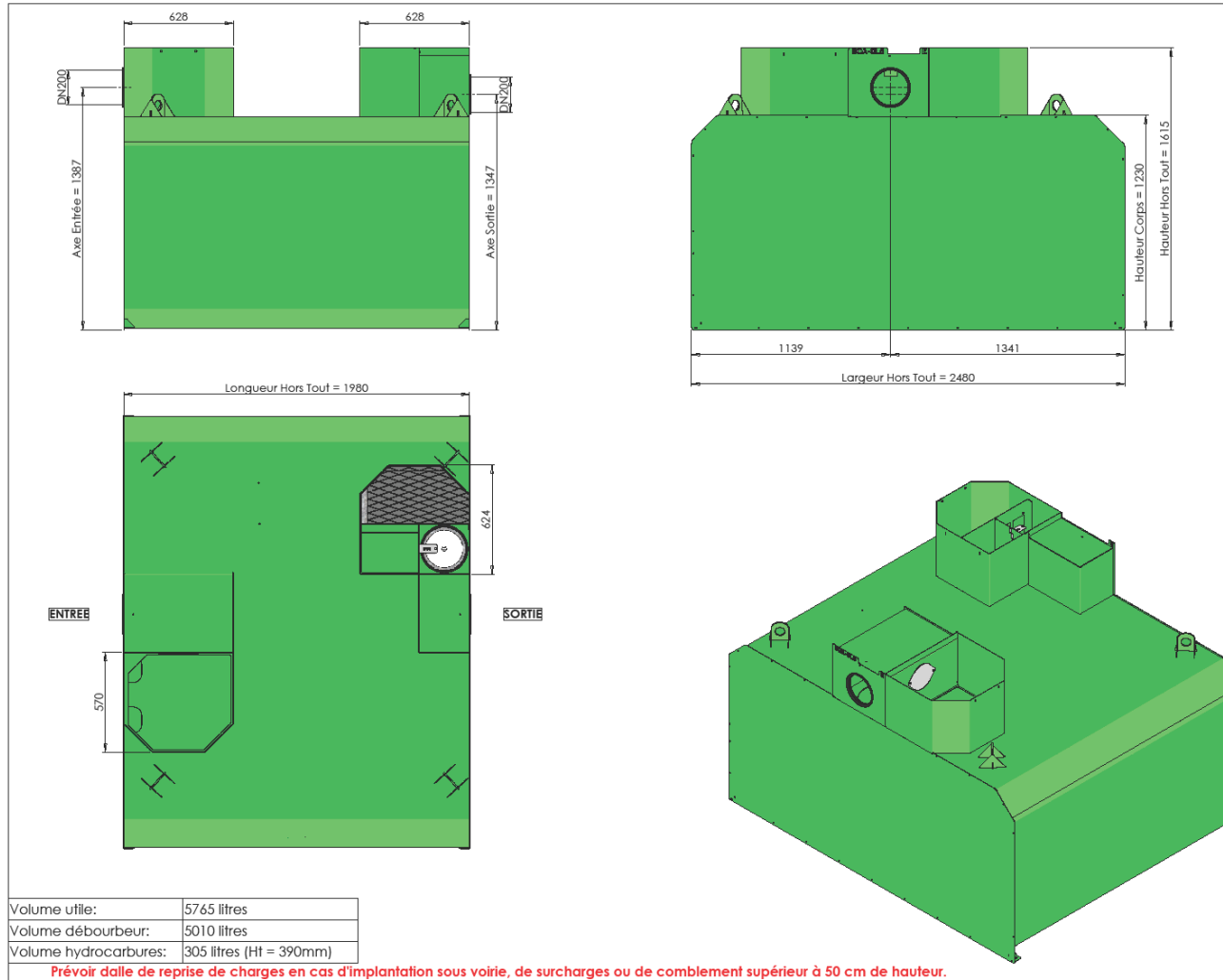

Date		Destiné par		SCA-SL5-Assemblage - B			
06/11/2023		Thomas V.		STOCK-SCA-SL5-Schéma de principe - B - SCA-SL5			
Logo		Logo		Matériau		Revêtement	
Logo		Logo		Acier S235JR		Peinture Epoxy RAL6024	
Logo		Logo		Client		NVA/Varo/Cde	
Logo		Logo		Echelle		Format	
Logo		Logo		1:14		A2	

Ce document, propriété de MSE, est strictement confidentiel. Toute réimpression ou utilisation non autorisée sans la permission écrite de la société MSE est formellement interdite.

SCA-SL5